

Dronningmøllepark Grundejerforening

Indkaldelse til ordinær generalforsamling

Lørdag den 18. maj 2024 kl. 10:30

der afholdes i Dronningmølle Huset

Dronningmølle Strandvej 645B, 3120

Med følgende dagsorden:

1. Valg af dirigent
2. Formandens beretning
3. Forelæggelse af regnskab 2023 samt budget 2024
4. Indkomne forslag

- Forslag - **afstemning om opstilling af færdselskilte med 30 km/t zone**

Tilbud om opsætning af færdselsskilte på Park Alle ved indkørsel og midt på Park Alle

- 2 stk galgestandere med E53/E54 ved indkørslen til området
- 2 stk galgestandere med E53/E54 midt på strækningen

Pris i følge tilbud fra Saferoad: **26.065 kr.**

På seneste generalforsamling fik bestyrelsen mandat til at

undersøge mulighederne for at etablere hastighedsbegrænsning.

Det var dog en forudsætning, at det ikke indebærer væsentlige ekstra omkostninger for grundejerforeningen (*se bilag der viser skiltene*)

Da 26 tkr. er et stort beløb sættes forslaget herefter til afstemning.

5. Valg af kasserer og bestyrelsesmedlem - Lis Eggert
5. Valg af næstformand – Christian Meyersahm
6. Valg af revisor - Claire Hansted
7. Eventuelt

På bestyrelsens vegne - Dronningmølle den 1. februar 2024

Steen Saabye, formand

Fra: Jesper Sundgaard <jesper.sundgaard@saferoad.dk>

Sendt: tirsdag, januar 30, 2024 10:21 AM

Til: Steen Saabye <steen@saabye.dk>

Emne: SV: opsætning af færdselstavler - hastighedsbegrænsning i sommerhusområde i Dronningmølle

Hej Steen

Tak for din mail.

Jeg håber tegningerne herunder kan forklare hvordan produkterne ser ud?

Har du spørgsmål eller bemærkninger så kontakt mig endelig.

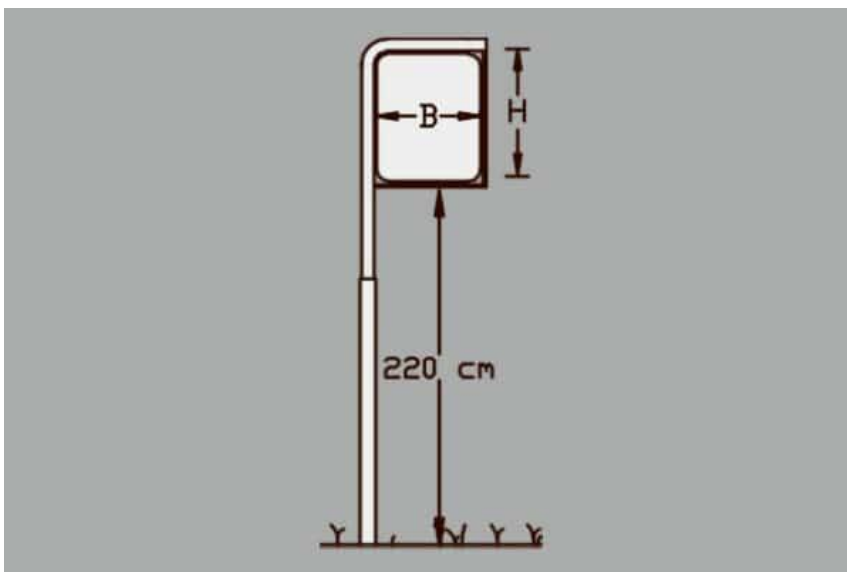

Venlig hilsen/Best regards

Jesper Sundgaard
Key account manager

